

DEĞİŞİKLİK	3)	ADET: 1	ÖLÇEK: 1/1
	2)	MALZEME:	TARİH: 01.07.2019
	1)	CİHAZ : SERVOCUT 402	ISIL İŞLEM:
Resim üzerinde Belirtilmeyen Tüm Ölçü Toleransları ISO 2768-mk 'a göredir.		STOK KODU : SRC 302 3 eks.	Çizen: OTANUR ÖZCAN
metken METALLOGRAPHY		AÇIKLAMA :	Kontrol: Murat YILDIZ
Bu Döküman METKON Ltd.Şti.nin malıdır. İzinsiz kullanılamaz. Kopya edilemez.Üçüncü şahıslara devredilemez.Her hakkı mahfuzdur		OP.PL.KRT.NO :	Onay: Erçin ŞENAY

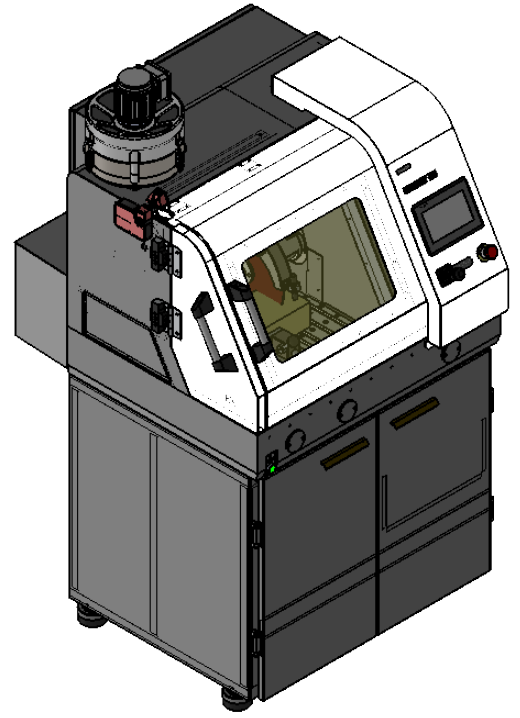
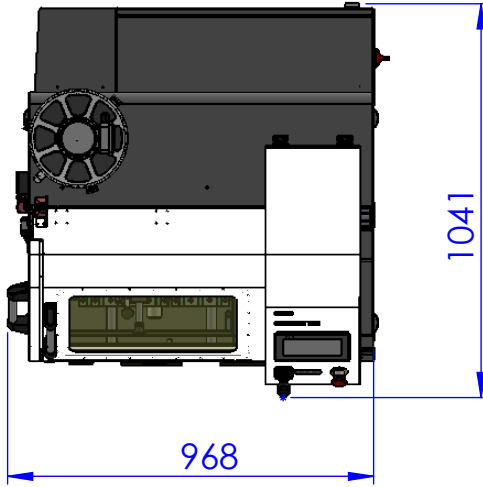
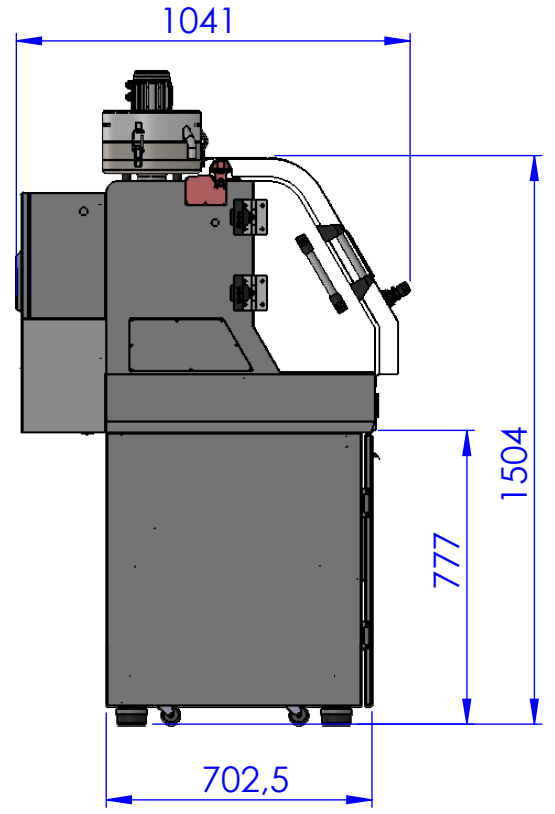
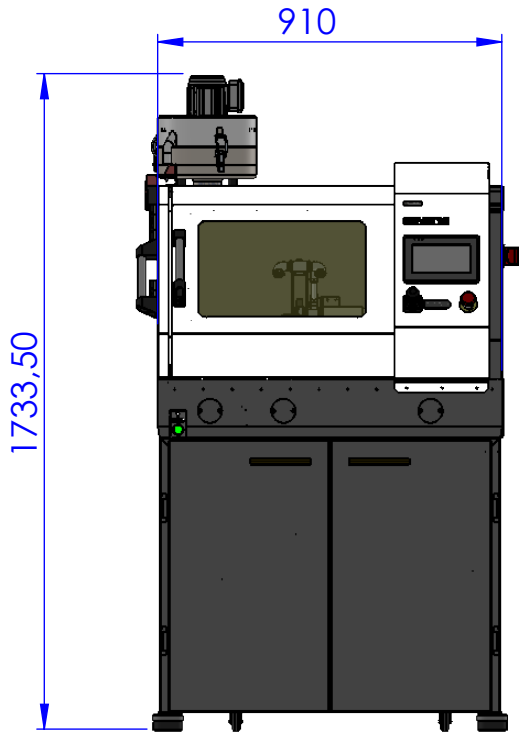

DEĞİŞİKLİK

- 3)
 2)
 1)

ADET: 1

ÖLÇEK: 1/1

MALZEME: St 37

TARİH: 28.03.2018

CIHAZ :

ISIL İŞLEM:

SERVOCUT 302

STOK KODU :

Çizen:

Ramazan ÖZCAN

RESİM NO :

Kontrol:

Ersel KIRAYLAR

OP.PL.KRT.NO :

Onay:

Mesut ALIÇ

Resim üzerinde Belirtilmeyen Tüm Ölçü Toleransları ISO 2768-mK 'a göre dir.

PARÇA ADI :

SRC 302 DOLAPLI



AÇIKLAMA :

.....

Bu Döküman METKON Ltd.Şti.nin malıdır. İzinsiz kullanılamaz. Kopya edilemez.Üçüncü şahıslara devredilemez.Her hakkı mahfuzdur

Resim üzerinden ölçü almayınız Düzeltme yapmayınız

A

B

C

D